

LÜFTERBAUSTEINE

Die völlig neuartigen Lüfterbausteine der Serie -811 sind durch das dem Nutzer zugeneigte Elektronik-Panel übersichtlich und bequem zu bedienen. Eine Fernbedienung für alle Gerätefunktionen ist optional erhältlich.

Der tiefe Wrasenfangraum aus Edelstahl bewältigt auch viel Dampf und Dunst beim Anbraten oder beim Öffnen von Kochtöpfen.



Die Lüfterbausteine sind mit lauffruhigen und leistungsstarken, internen ebm-Motoren oder externen Gebläseeinheiten erhältlich. Unterschiedliche Dimensionen der neuen Lüfterbausteine erlauben den Einbau von Lüfterkaminen in Standardbreiten von 90 cm, 120 cm und 150 cm. Darüberhinaus sind individuelle Anpassungen an die Architektur der Kochstelle durch ein flexibles Baukastensystem mit Sonderanfertigungen möglich.

Milieufoto:

Lüfterbaustein LB 90-811 / 120-811 / 150-811 für 90 cm, 120 cm und 150 cm breite Lüfterkamine

Elektronische Steuerung mit blauer Digitalanzeige. Nachlaufautomatik. Innovativer 755 m³/h ebm-Motor mit NR-Technologie 58 dB(A) in der Intensivstufe 4. Anschlussstutzen NW 150. Anschlusswert 260 (280) Watt.

O+F Profitechnik:

- Metall-Fettfilter mit Lebenszeitgarantie
- 5 cm tiefer Wrasenfangraum

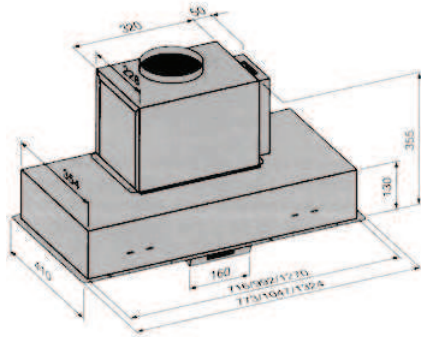

Beleuchtung:

- 3 / 4 x 20 Watt

Optionen:

- LBG-Ausführung ohne Motor für externe Gebläseeinheiten
- LED Beleuchtung

Sonderzubehör:

- Fernsteuerung FB 811
- Kohlefilter für Umluftbetrieb

Planungshinweise:

- Mindestabstand zur Kochstelle 54 cm

Lüfterbaustein für Eckhauben und Kochinseln

Elektronische Steuerung mit blauer Digitalanzeige. Nachlaufautomatik. Innovativer 755 m³/h ebm-Motor mit NR-Technologie 58 dB(A) in der Intensivstufe 4. Anschlussstutzen NW 150. Anschlusswert 300 Watt.

O+F Profitechnik:

- Metall-Fettfilter mit Lebenszeitgarantie
- 5 cm tiefer Wrasenfangraum

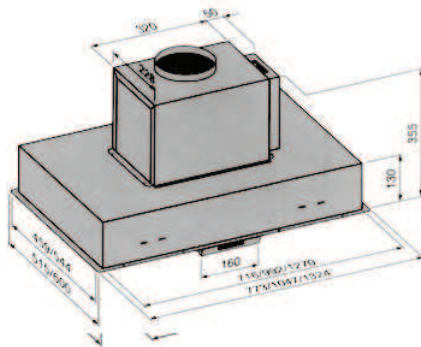

Beleuchtung:

- 3 / 4 x 20 Watt

Optionen:

- LBG-Ausführung ohne Motor für externe Gebläseeinheiten
- Sonderanfertigung für 200 cm Breite
- LED Beleuchtung

Sonderzubehör:

- Fernsteuerung FB 811
- Kohlefilter für Umluftbetrieb

Planungshinweise:

- Mindestabstand zur Kochstelle 54 cm